

GRABADORA DE VIDEO DIGITAL AI

Guía de inicio rápido

V1.0.1

Bienvenidos

Gracias por comprar nuestra grabadora de video digital (DVR).

Esta Guía de inicio rápido (en adelante, "la Guía") le ayudará a familiarizarse con nuestro DVR en poco tiempo. Lea la Guía detenidamente antes de comenzar a usar su DVR y consérvela correctamente para futuras consultas.

Advertencias y medidas de seguridad importantes

Requisito de operación

- No coloque ni instale el dispositivo en un lugar expuesto a la luz solar o cerca de una fuente de calor. Mantenga el dispositivo alejado de la humedad, el polvo o el hollín.
- Mantenga el dispositivo instalado horizontalmente en un lugar estable para evitar que se caiga.
- No deje caer ni salpique líquido sobre el dispositivo, y asegúrese de que no haya ningún objeto lleno de líquido sobre el dispositivo para evitar que el líquido fluya hacia el dispositivo.
- Instale el dispositivo en un lugar bien ventilado y no bloquee la ventilación del dispositivo. Opere el dispositivo dentro del rango nominal de entrada y salida de energía.
- No desmonte el dispositivo.
- Transporte, utilice y almacene el dispositivo en las condiciones de humedad y temperatura permitidas.



Seguridad ELECTRICA

- El uso inadecuado de la batería puede provocar un incendio, una explosión o una inflamación. Al reemplazar la batería, asegúrese de utilizar el mismo modelo.
- Utilice los cables de alimentación recomendados en la región y cumpla con la especificación de potencia nominal.
- Use el adaptador de corriente provisto con el Dispositivo; de lo contrario, podría provocar lesiones personales y daños al dispositivo.
- La fuente de alimentación debe cumplir con los requisitos de la norma de seguridad de voltaje muy bajo (SELV) y suministrar energía con un voltaje nominal que cumpla con el requisito de fuente de alimentación limitada de acuerdo con IEC60950-1. Tenga en cuenta que el requisito de suministro de energía está sujeto a la etiqueta del dispositivo.
- Conecte el dispositivo (estructura tipo I) a la toma de corriente con toma de tierra de protección.
- El acoplador del aparato es un dispositivo de desconexión. Cuando utilice el acoplador, mantenga el ángulo para facilitar la operación.

Las instrucciones de seguridad

Las siguientes palabras de advertencia categorizadas con significado definido pueden aparecer en la Guía.

Palabras de advertencia	Sentido
-------------------------	---------

Palabras de advertencia	Sentido
 PRECAUCIÓN	Indica un riesgo potencial que, si no se evita, podría provocar daños a la propiedad, pérdida de datos, menor rendimiento o resultados impredecibles.
 NOTA	Proporciona información adicional como énfasis y complemento del texto.

Aviso de protección de privacidad

Como usuario del dispositivo o controlador de datos, puede recopilar datos personales de otras personas, como rostro, huellas dactilares, número de placa del automóvil, dirección de correo electrónico, número de teléfono, GPS, etc. Debe cumplir con las leyes y regulaciones locales de protección de la privacidad para proteger los derechos e intereses legítimos de otras personas mediante la implementación de medidas que incluyen, entre otras: proporcionar una identificación clara y visible para informar al sujeto de los datos la existencia de un área de vigilancia y proporcionar información relacionada contacto.

Sobre la guía

- La guía es solo para referencia. Si hay inconsistencia entre la Guía y el producto real, prevalecerá el producto real.
- No nos hacemos responsables de ninguna pérdida ocasionada por las operaciones que no cumplan con la Guía. La Guía se actualizará de acuerdo con las últimas leyes y regulaciones de las regiones relacionadas. Para obtener información detallada, consulte el manual en papel, el CD-ROM, el código QR o nuestro sitio web oficial. Si existe inconsistencia entre el Manual del Usuario en papel y la versión electrónica, prevalecerá la versión electrónica.
- Todos los diseños y el software están sujetos a cambios sin previo aviso por escrito. Las actualizaciones del producto pueden causar algunas diferencias entre el producto real y la Guía. Póngase en contacto con el servicio de atención al cliente para obtener el programa más actualizado y la documentación complementaria. Todavía puede haber desviaciones en los datos técnicos, la descripción de funciones y operaciones, o errores en la impresión. Si tiene alguna duda o disputa, consulte nuestra explicación final. Actualice el software del lector o pruebe con otro software de lectura convencional si no puede abrir la Guía (en formato PDF).
- Todas las marcas comerciales, marcas comerciales registradas y los nombres de empresas que aparecen en la Guía son propiedad de sus respectivos propietarios.
- Visite nuestro sitio web, comuníquese con el proveedor o con el servicio de atención al cliente si se produce algún problema al utilizar el dispositivo.
- Si hay alguna duda o controversia, consulte nuestra explicación final.

Tabla de contenido

Prólogo	YO 1 Inicio rápido
.....	1
1.1 Desembalaje de los accesorios	1
1.2 Comprobación de los componentes	1
1.3 Instalación de la unidad de disco duro (HDD)	2
1.4 Arrancando	4
2 El gran recorrido para el panel trasero	6
3 Configuraciones locales	8
3.1 Inicializando DVR	8
3.2 Restablecimiento de contraseña	9
3.3 Agregar dispositivo remoto	12
3.4 Configuración del programa de almacenamiento de grabaciones	13
3.5 Reproducción de video grabado	14
3.6 Configuración de los ajustes P2P	15
3.6.1 Acceso a la interfaz P2P	15
3.6.2 Agregar DVR al cliente de teléfono celular	dieciséis
3.7 Cerrar sesión	18
4 Inicio de sesión web	19

1 Inicio rápido

 **NOTE**

La apariencia o la cantidad real pueden ser diferentes según el modelo que compró.

1.1 Desembalaje de los accesorios



1.2 Comprobación de los componentes

Cuando reciba el DVR, verifique la siguiente lista de verificación. Si alguno de los artículos falta o está dañado, comuníquese con el distribuidor local o el ingeniero de posventa de inmediato.

Secuencia	Comprobando elementos		Requisito
1	Paquete	Apariencia	Ningún daño evidente.
		Materiales de embalaje	Sin posiciones rotas o distorsionadas que puedan ser causadas por golpes.
2	Etiquetas	Etiquetas en el dispositivo	No roto.  NOTE No rompa ni tire las etiquetas; de lo contrario, los servicios de garantía no están garantizados. Debe proporcionar el número de serie del producto cuando llame al servicio posventa.
3	Dispositivo	Apariencia	Ningún daño evidente.
		Cables de datos, potencia cables, cables de ventilador y placa base	Sin conexión suelta.

1.3 Instalación de la unidad de disco duro (HDD)

Compruebe si el disco duro ya está instalado para el primer uso. Utilice HDD empresarial o HDD de vigilancia en lugar de HDD de PC.

 **NOTE**

Apague el DVR y desenchufe el cable de alimentación antes de abrir la tapa para reemplazar el HDD.

Paso 1 Quite los tornillos para quitar la tapa.

Figura 1-1 Quitar la cubierta

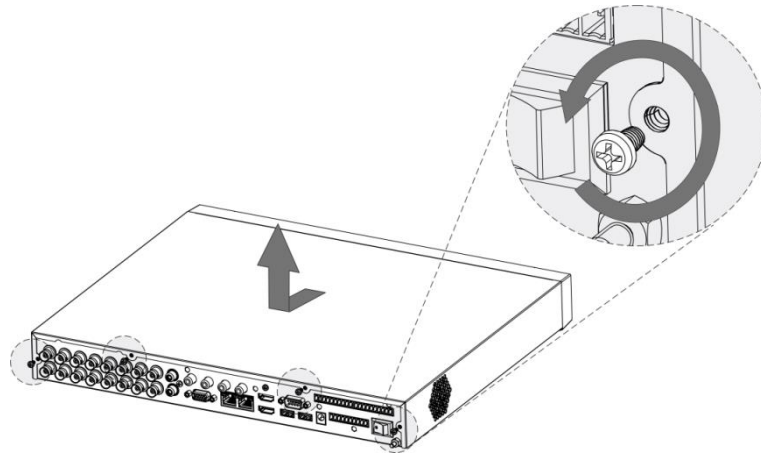

Paso 2 Coloque dos tornillos en el disco duro y gírelos una vuelta.

Figura 1-2 Colocación de tornillos

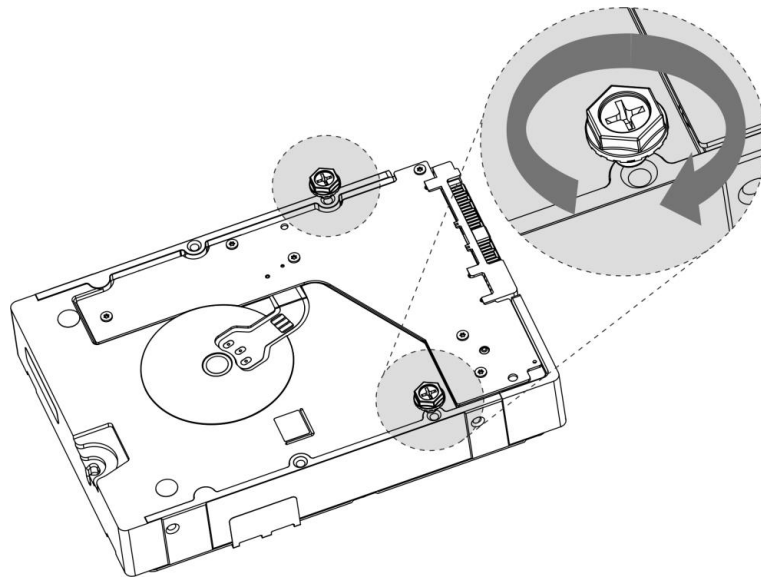

Paso 3 Alinee los dos tornillos con los orificios del dispositivo.

Figura 1-3 Ubicación del disco duro

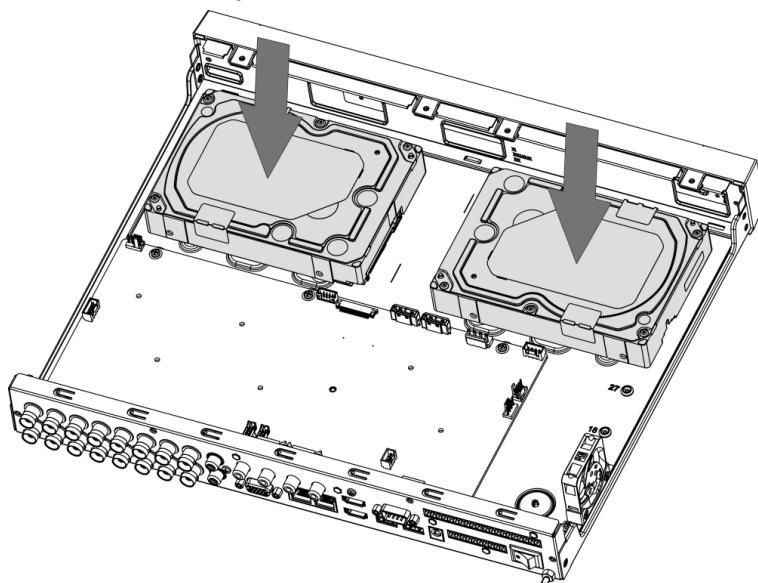

Paso 4 Gire el dispositivo y coloque los otros dos tornillos, y luego apriete todos los tornillos para fijar el HDD al dispositivo.

Figura 1-4 Fijación de HDD al dispositivo

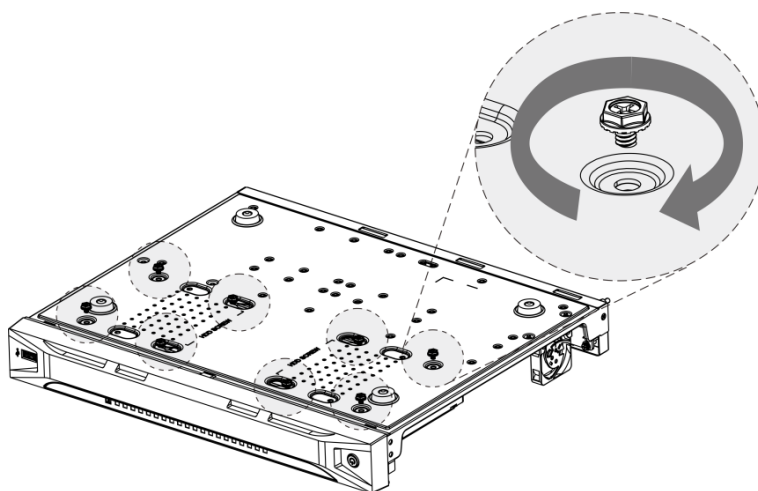

Paso 5 Utilice un cable de alimentación y un cable de datos para conectar el dispositivo y el disco duro.

Figura 1-5 Conexión de cables

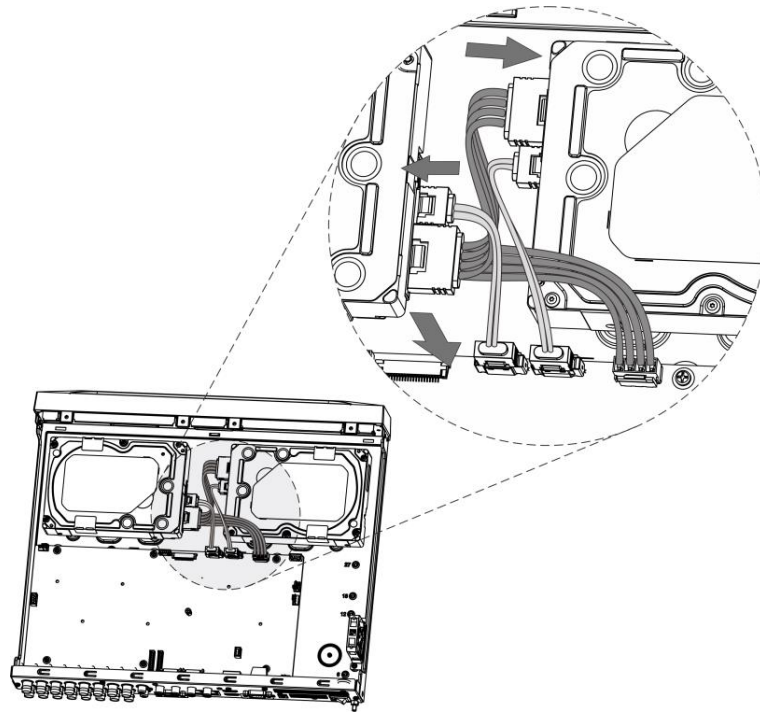

Paso 6 Vuelva a colocar la tapa y apriete los tornillos.

Figura 1-6 Instalación completada

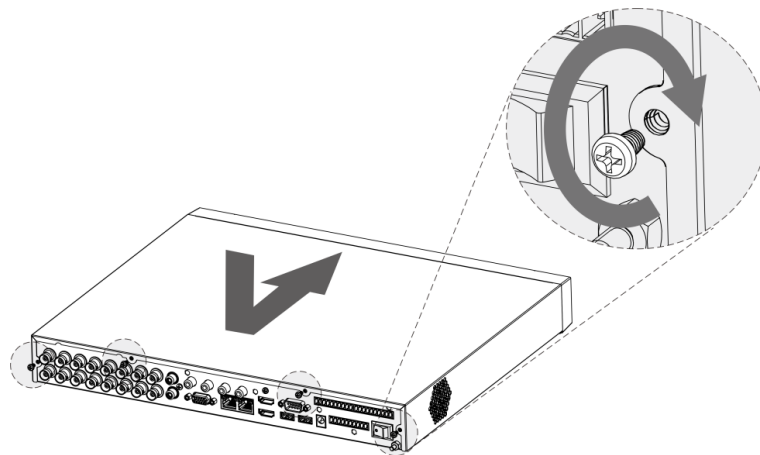

1.4 Arranque



CAUTION

- Asegúrese de que el voltaje de entrada corresponda con los requisitos de energía del DVR. Encienda el DVR después de que el cable de alimentación esté conectado correctamente.
- Para proteger el DVR, primero conecte el DVR con el cable de alimentación y luego conéctelo a la fuente de alimentación.
- Para garantizar el funcionamiento estable del DVR y los dispositivos externos conectados, como la cámara, y para prolongar la vida útil del disco duro, consulte el estándar internacional relacionado para utilizar la fuente de alimentación que proporciona un voltaje estable con menos interferencias de ondulación. Se recomienda una fuente de alimentación UPS.

Paso 1 Conecte el DVR a una pantalla.

Paso 2 Enchufe el cable de alimentación al DVR.

Paso 3 Presione el botón de encendido para encender el DVR. El indicador de encendido se ilumina.

En la pantalla conectada, se muestra la pantalla de visualización en directo. Si enciende el DVR durante el período de tiempo configurado para la grabación, el sistema comienza a grabar después de que se enciende y verá el icono que indica el estado de grabación en canales específicos.

2 El gran recorrido para el panel trasero

NOTE

La apariencia real puede ser diferente según el modelo que compró.

La siguiente figura muestra el panel trasero del DVR.

Figura 2-1 Panel trasero





Tabla 2-1 Descripción del puerto

No.	Nombre del puerto	Función
1	Puerto de entrada de video	Se conecta a una cámara analógica para ingresar una señal de video.
2	Puerto de salida de audio	Envía una señal de audio a los dispositivos como la caja de sonido.
3	ENTRADA DE MICRÓFONO	Puerto de entrada de conversación bidireccional que recibe la salida de señal de audio analógica de los dispositivos como el micrófono y la pastilla. Recibe la salida de la señal
4	Puerto de entrada de audio	de audio de los dispositivos como el micrófono.
5	COM de depuración RS-232	El puerto se utiliza para la depuración COM general para configurar la dirección IP o transferir datos COM transparentes.
6	Puerto de entrada de alarma 1-16	4 grupos de puertos de entrada de alarma (Grupo 1: puerto 1 al puerto 4; Grupo 2: puerto 5 al puerto 8; Grupo 3: puerto 9 al puerto 12; Grupo 4: puerto 13 al puerto 16). Estos puertos reciben la señal de la fuente de alarma externa. Hay dos tipos: NO (apertura normal) y NC (cierre normal). NOTE Cuando su dispositivo de entrada de alarma esté usando energía externa, asegúrese de que el dispositivo de entrada y el DVR se conecten a la misma tierra.
		Terminal de tierra.
7	Puerto VGA	Envía datos de video analógico a la pantalla conectada con puerto VGA.
8	Puerto de red	Se conecta al puerto Ethernet.
9	Puerto HDMI	Puerto de salida de señal de audio y video de alta definición. El puerto emite el video de alta definición sin comprimir y los datos de audio multicanal a la pantalla conectada con el puerto HDMI.
10	Puerto USB	Se conecta a dispositivos externos como teclado, mouse y dispositivo de almacenamiento USB.

No.	Nombre del puerto	Función
11	Puerto de entrada de energía	Potencia de entrada.
12	Puerto de salida de alarma 1- 5 (NO1 – NO5; C1 – C5; NC5)	<ul style="list-style-type: none"> • 5 grupos de puertos de salida de alarma (Grupo 1: puerto NO1– C1, Grupo 2: puerto NO2 – C2, Grupo 3: puerto NO3 – C3, Grupo 4 : puerto NO4 – C4, Grupo 5: puerto NO5, C5, NC5). Estos puertos envían una señal de alarma al dispositivo de alarma. Asegúrese de suministrar energía al dispositivo de alarma externo. • NO: Puerto de salida de alarma normalmente abierto. C: • Salida de alarma final pública. • NC: Puerto de salida de alarma de cierre normal.
13	Botón de encendido	Enciende / apaga el DVR.
14		Suelo.

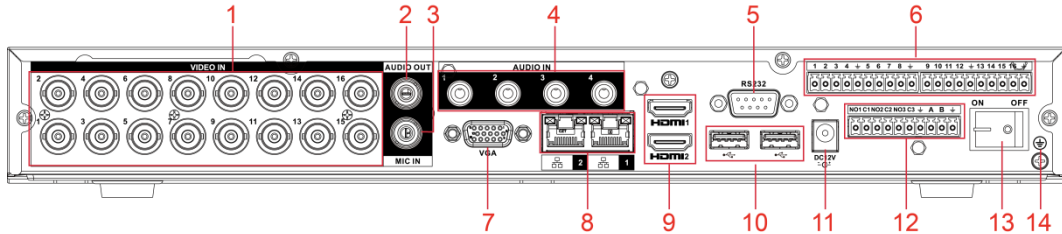
3 Configuraciones locales

Lea las siguientes notas antes de usar su DVR.



NOTE

- Las interfaces de la Guía se utilizan para presentar las operaciones y solo como referencia. El producto real registrá.
- Para obtener detalles sobre las operaciones del DVR, consulte *Manual de usuario*.
- Para ingresar al menú principal, haga clic con el botón derecho en la pantalla de visualización en vivo para mostrar el menú de acceso directo y luego haga clic en **Menú principal** e inicie sesión en el sistema.

3.1 Inicializando DVR

Al arrancar por primera vez, el **Inicialización del dispositivo** se muestra la interfaz, consulte la Figura 3-1. Necesita configurar la información de la contraseña para el **admin** (por defecto). Si es necesario, también puede configurar el patrón de desbloqueo y el modo de protección con contraseña; consulte la Figura 3-2 y la Tabla 3-1.



NOTE

- La nueva contraseña se puede configurar de 8 a 32 caracteres y contiene al menos dos tipos de números, letras y caracteres especiales (excepto "", "" ", " ", " ", "y" & "). Por favor ingrese una contraseña segura de acuerdo con la indicación de la barra de seguridad de la contraseña.
- Para proteger su DVR, se recomienda encarecidamente mantener correctamente la contraseña de administrador y modificarla periódicamente.

Figura 3-1 Configuración de contraseña

The screenshot shows a dark-themed interface titled "Device Initialization". At the top, there is a progress bar with three steps: "1. Enter Password" (highlighted in blue), "2. Unlock Pattern", and "3. Password Protection", connected by right-pointing arrows. Below the progress bar, the "User" field is set to "admin". The "Password" field is empty, with a note to its right: "Use a password that has 8 to 32 characters, it can be a combination of letter(s), number(s) and symbol(s) with at least two kinds of them". The "Confirm Password" field is also empty, with a note below it: ".(please do not use special symbols like ' ' ; : &)". The "Prompt Question" field is empty. At the bottom right, there is a "Next" button.

Figura 3-2 Protección por contraseña

The screenshot shows a 'Device Initialization' screen with three steps: 1. Enter Password, 2. Unlock Pattern, and 3. Password Protection. Under step 3, there are configuration options for 'Email Address' and 'Security Questions'. The 'Email Address' field has a toggle switch and a text box, with a note: 'To reset password, please input properly or update in time'. There are three security questions, each with a dropdown menu and an answer text box. The questions are: 'What is your favorite children's book?', 'What was the first name of your first boss?', and 'What is the name of your favorite fruit?'. A 'Save' button is located at the bottom right.

Tabla 3-1 Descripción del modo de protección por contraseña

Contraseña Modo de protección	Descripción
Dirección de correo electrónico	Ingrese la dirección de correo electrónico reservada. En el Dirección de correo electrónico , ingrese una dirección de correo electrónico para restablecer la contraseña. En caso de que haya olvidado la contraseña, ingrese el código de seguridad que obtendrá de esta dirección de correo electrónico reservada para restablecer la contraseña de administrador.
Preguntas de seguridad	Configure las preguntas y respuestas de seguridad. En caso de que haya olvidado la contraseña, ingrese las respuestas a las preguntas que puede realizar restablece la contraseña.
<p> NOTE</p> <p>Si desea configurar la función de correo electrónico o preguntas de seguridad más tarde o si desea cambiar las configuraciones, seleccione Menú principal > CUENTA > USUARIO.</p>	

3.2 Restablecimiento de contraseña

Puede restablecer la contraseña mediante los siguientes métodos cuando olvidó la contraseña de la cuenta de administrador.

- Si la función de restablecimiento de contraseña está habilitada, puede usar el teléfono móvil para escanear el código QR para restablecer la contraseña.
- Si la función de restablecimiento de contraseña está desactivada, hay dos situaciones:
 - Si configuró preguntas de seguridad, puede encontrar la contraseña junto a las preguntas de seguridad.
 - Si no configuró las preguntas de seguridad, solo puede usar el botón de reinicio en la placa principal para restaurar el Dispositivo a los valores predeterminados de fábrica.



NOTE

No todos los modelos cuentan con botón de reinicio.

Paso 1 Ingrese a la interfaz de inicio de sesión.

- Si ha configurado el patrón de desbloqueo, se muestra la interfaz de inicio de sesión del patrón de desbloqueo. Hacer clic **Patrón olvidado**, se muestra la interfaz de inicio de sesión con contraseña. Vea la Figura 3-3.
- Si no configuró el patrón de desbloqueo, se muestra la interfaz de inicio de sesión con contraseña. Vea la Figura 3-3.

Figura 3-3 Inicio de sesión del sistema

Paso 2 Haga clic en .

- Si no configuró la dirección de correo electrónico reservada, se muestra la interfaz de entrada de correo electrónico. Ingrese la dirección de correo electrónico y luego haga clic en **Próximo**, el **Rápido** Se muestra la interfaz de mensajes. Vea la Figura 3-4.
- Si ha configurado la dirección de correo electrónico reservada, **Rápido** Se muestra la interfaz de mensajes. Vea la Figura 3-4.

Figura 3-4 Mensaje

Paso 3 Haga clic en **OKAY**.

Los **Restablecer la contraseña** se muestra la interfaz. Vea la Figura 3-5.

NOTE

Después de hacer clic **OKAY**, el sistema recopilará su información para restablecer la contraseña, y la información incluye, entre otros, la dirección de correo electrónico, la dirección MAC y el número de serie del dispositivo. Lea atentamente el mensaje antes de hacer clic **OKAY**.

Figura 3-5 Restablecer contraseña

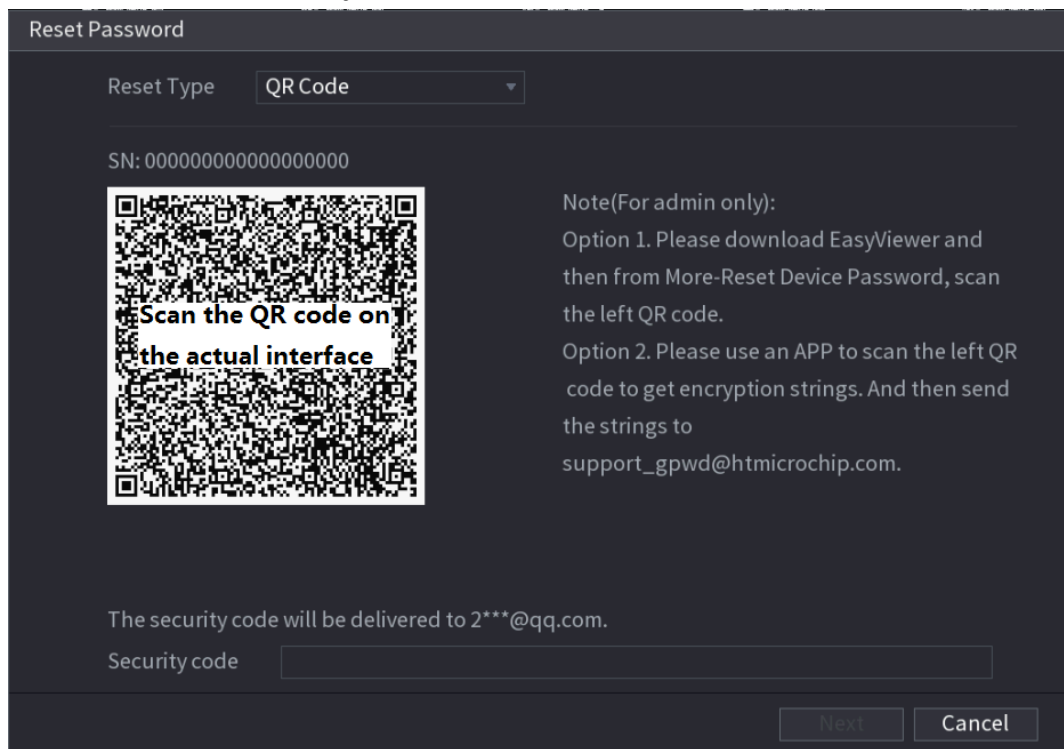

Reset Password

Reset Type

SN: 000000000000000000

Scan the QR code on the actual interface

Note(For admin only):
Option 1. Please download EasyViewer and then from More-Reset Device Password, scan the left QR code.
Option 2. Please use an APP to scan the left QR code to get encryption strings. And then send the strings to support_gpwd@htmicrochip.com.

The security code will be delivered to 2***@qq.com.

Security code

Next Cancel

Paso 4 Restablezca la contraseña.

- Código QR
Escanee el código QR en la interfaz real y luego siga las instrucciones en pantalla para obtener el código de seguridad en su dirección de correo electrónico reservada. En el **Código de seguridad** casilla, ingrese el código de seguridad.



CAUTION

- Puede obtener el código de seguridad dos veces escaneando el mismo código QR. Si necesita volver a obtener el código de seguridad, actualice la interfaz.
- Utilice el código de seguridad recibido en su casilla de correo electrónico para restablecer la contraseña dentro de las 24 horas; de lo contrario, el código de seguridad no será válido.
- Preguntas de seguridad
 - 1) En el **Restablecer la contraseña** interfaz como se muestra en la Figura 3-4, en la **Tipo de reinicio** lista, Seleccione **Preguntas de seguridad**, el **Preguntas de seguridad** se muestra la interfaz. Vea la Figura 3-6.

NOTE

Si no configuró las preguntas de seguridad antes, en el **Tipo de reinicio** lista, no hay **Preguntas de seguridad**.

- 2) En el **Responder** cuadro, ingrese las respuestas correctas.

Figura 3-6 Preguntas de seguridad

The screenshot shows a 'Reset Password' interface. At the top, 'Reset Type' is set to 'Security Questions'. Below this, there are three questions, each with a dropdown menu for the question and a text input field for the answer. The questions are: 'What is your favorite children's book?', 'What was the first name of your first boss?', and 'What is the name of your favorite fruit?'. At the bottom right, there are 'Next' and 'Cancel' buttons.

Paso 5 Haga clic en **próximo** y luego siga las instrucciones en pantalla para completar la contraseña reiniciando.

3.3 Agregar dispositivo remoto

Puede agregar dispositivos remotos agregando la dirección IP.

NOTE

Esta función está disponible después de haber configurado el tipo de canal como canal IP seleccionando

Menú principal > CÁMARA > TIPO DE CANAL.

Paso 1 Seleccione **Menú principal > CÁMARA > REGISTRO > Registro.**

los **Registro** se muestra la interfaz. Hacer clic **Búsqueda**

Paso 2 **de IP.**

Se muestran los dispositivos buscados.

Paso 3 Agregue el dispositivo de cualquiera de las siguientes formas.

- Haga doble clic en el dispositivo o seleccione la casilla de verificación del dispositivo y luego haga clic en **Añadir.**
- Hacer clic **Agregar manual**, configure los parámetros y luego haga clic en **Aplicar.**

El dispositivo se muestra en la **Dispositivo agregado** zona. Vea la Figura 3-7.

Figura 3-7 Dispositivo agregado

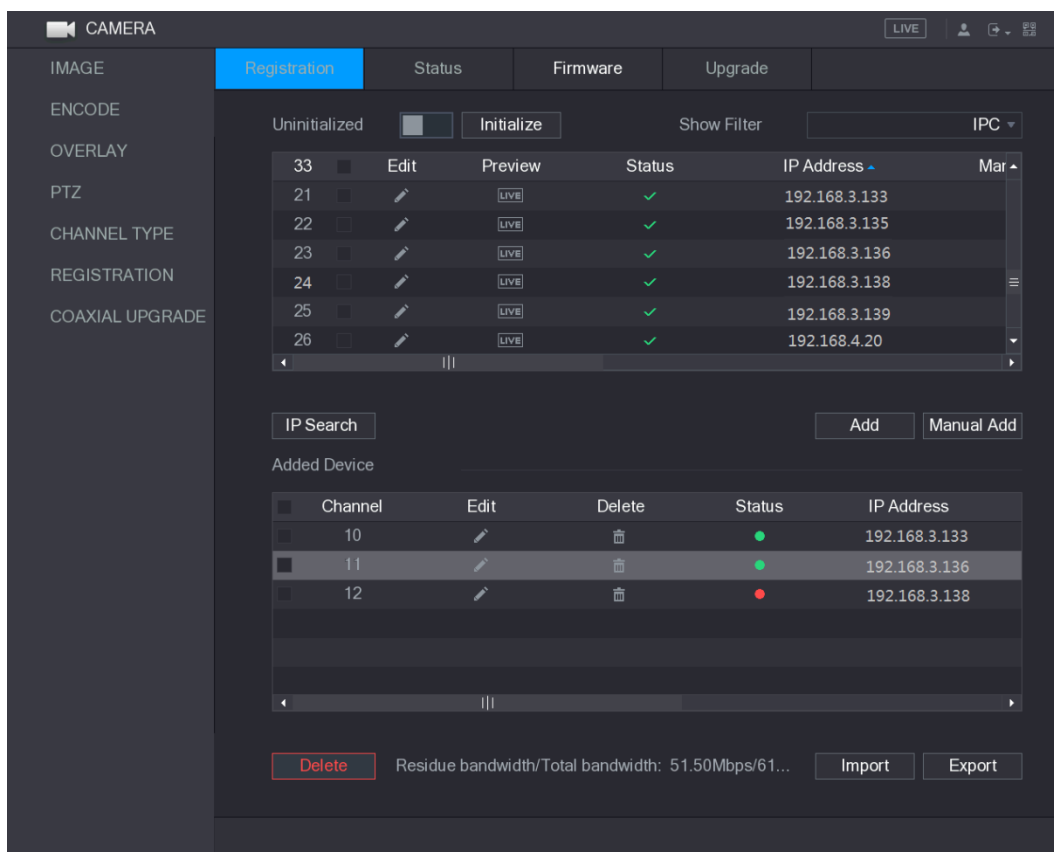

3.4 Configuración del programa de almacenamiento de grabaciones

Seleccione **Menú principal**> **ALMACENAMIENTO**> **HORARIO**> **Grabar**, el **Grabar** se muestra la interfaz, consulte la Figura 3-8.

La configuración predeterminada es grabación de 24 horas para todos los canales. Puede modificar la configuración si es necesario.

Figura 3-8 Configuración de almacenamiento de registros

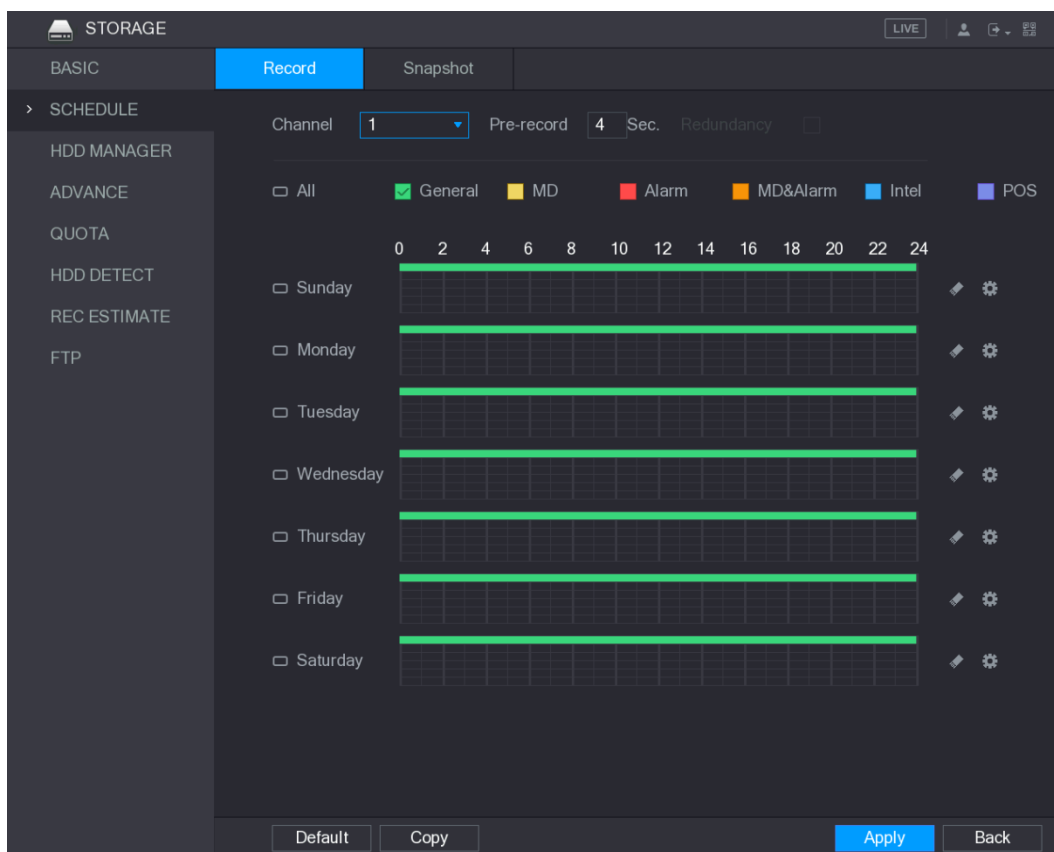

3.5 Reproducción de video grabado

Puede buscar y reproducir los videos grabados guardados en el DVR.

Paso 1 Seleccione **Menú principal**> **VIDEO**.

Se muestra la interfaz de búsqueda de video. Vea la Figura 3-9.

Figura 3-9 Video grabado



Paso 2 Seleccione la fuente como **Desde R / W HDD** o **Desde dispositivo de E / S** de donde quieras buscar el video grabado.

Paso 3 En la lista de tipos de búsqueda, seleccione **GRABAR**.

Paso 4 En el área del calendario, seleccione una fecha.

Paso 5 En el **CAM NAME** lista, seleccione un canal.

Paso 6 Haga clic en .

El sistema comienza a reproducir video grabado.

3.6 Configuración de ajustes P2P

Puede agregar el DVR a su cliente de teléfono celular o la plataforma para administrar. Para obtener más información, consulte el manual de funcionamiento de P2P.

 **NOTE**

Asegúrese de que el DVR esté conectado a Internet y, en caso afirmativo, en el **Estado** cuadro de la interfaz P2P, muestra **En línea**.

3.6.1 Acceso a la interfaz P2P

Paso 1 Seleccione **Menú principal**> **RED**> **P2P**.

los **P2P** se muestra la interfaz. Vea la Figura 3-10.

Figura 3-10 Interfaz P2P

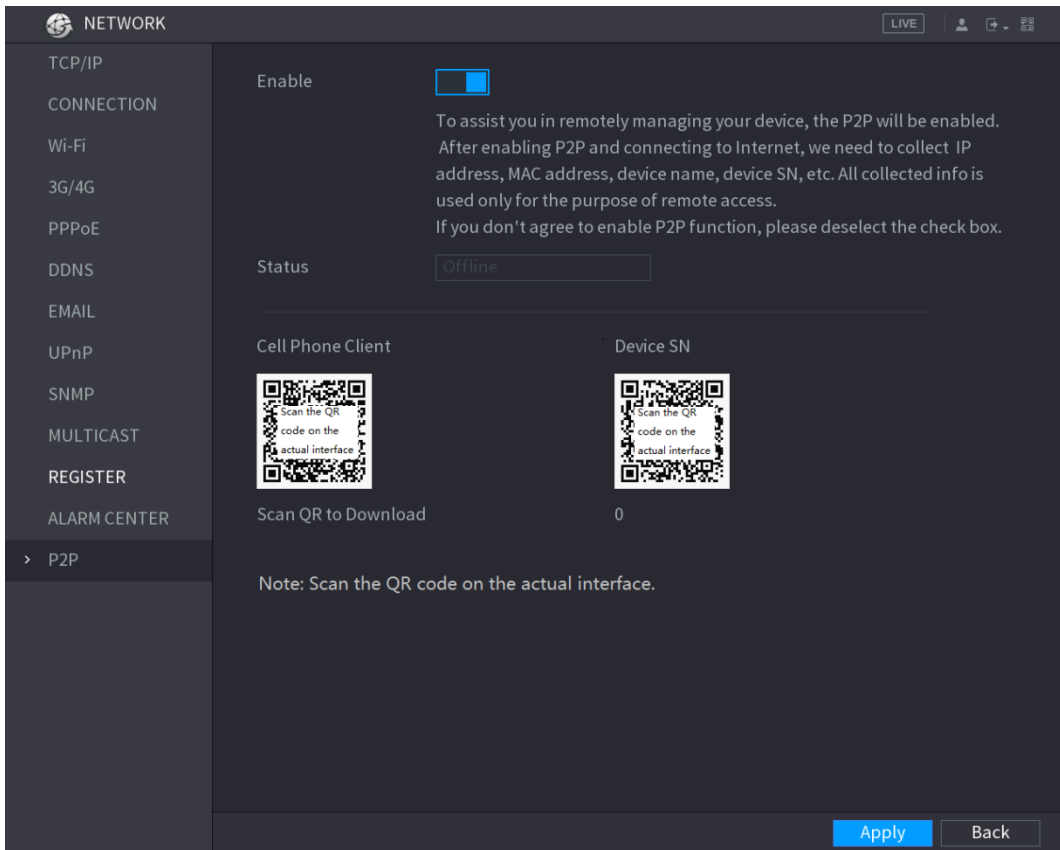

Paso 2 Habilite la función P2P.

Paso 3 Haga clic en **Aplicar**.

Puede comenzar a agregar el DVR a Cell Phone Client o la plataforma.

3.6.2 Agregar DVR al cliente de teléfono celular

Para usar la función P2P, tome como ejemplo la adición de un dispositivo a Cell Phone Client.

NOTE

También puede ingresar a la interfaz del código QR haciendo clic en  en la parte superior derecha de las interfaces después de haber ingresado al menú principal.

Paso 1 Use su teléfono celular para escanear el código QR debajo **Ciente de teléfono celular** para descargar el solicitud.

Paso 2 En su teléfono celular, abra la aplicación y luego toque , se muestra el menú.

Paso 3 Toque **Administrador de dispositivos** >  > **Agregar dispositivo**.

los **Añadir dispositivo** se muestra la interfaz. Vea la Figura 3-11.

NOTE

- Si el DVR no se ha inicializado, siga las instrucciones en pantalla para realizar la inicialización primero.
- Puede agregar un dispositivo inalámbrico o un dispositivo con cable. La Guía toma como ejemplo la adición de un dispositivo con cable.

Figura 3-11 Agregar dispositivo

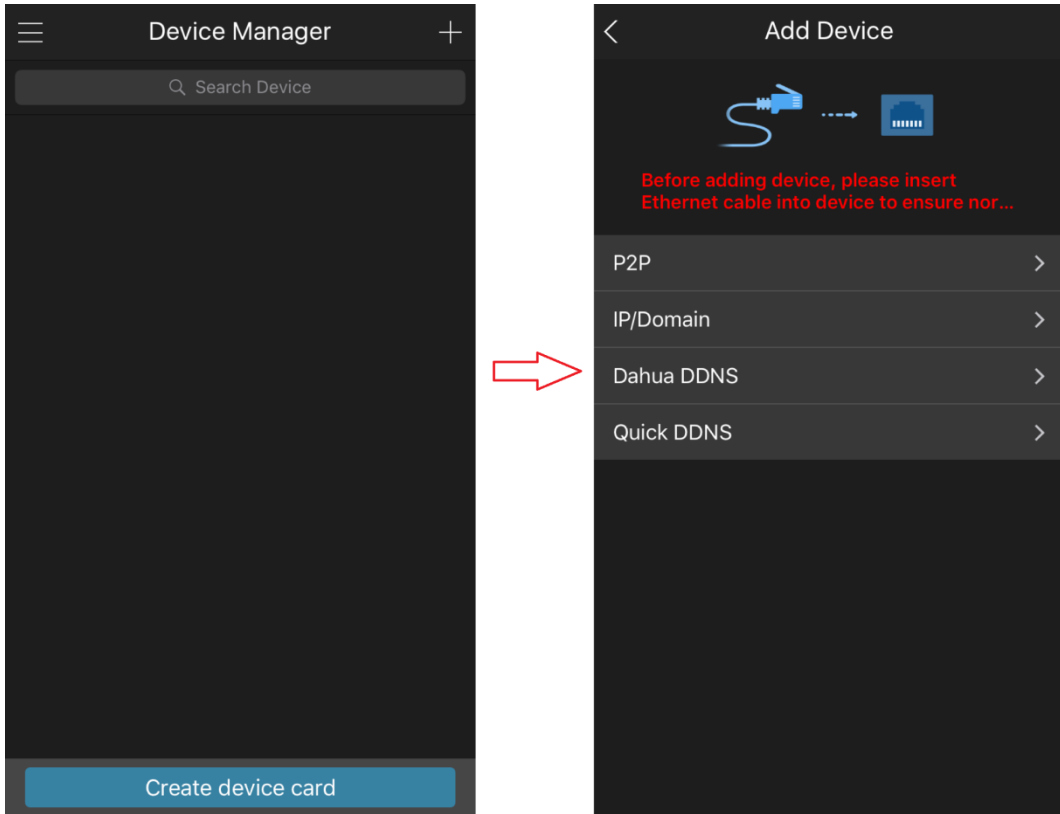

Paso 4 Toque **P2P**, ingrese un nombre para el DVR, el nombre de usuario y la contraseña, escanee el código QR debajo **Dispositivo SN**, y luego toque **Inicie la vista previa en vivo**. El DVR se agrega y se muestra en la interfaz de visualización en vivo del teléfono celular. Vea la Figura 3-12.

Figura 3-12 Vista en vivo

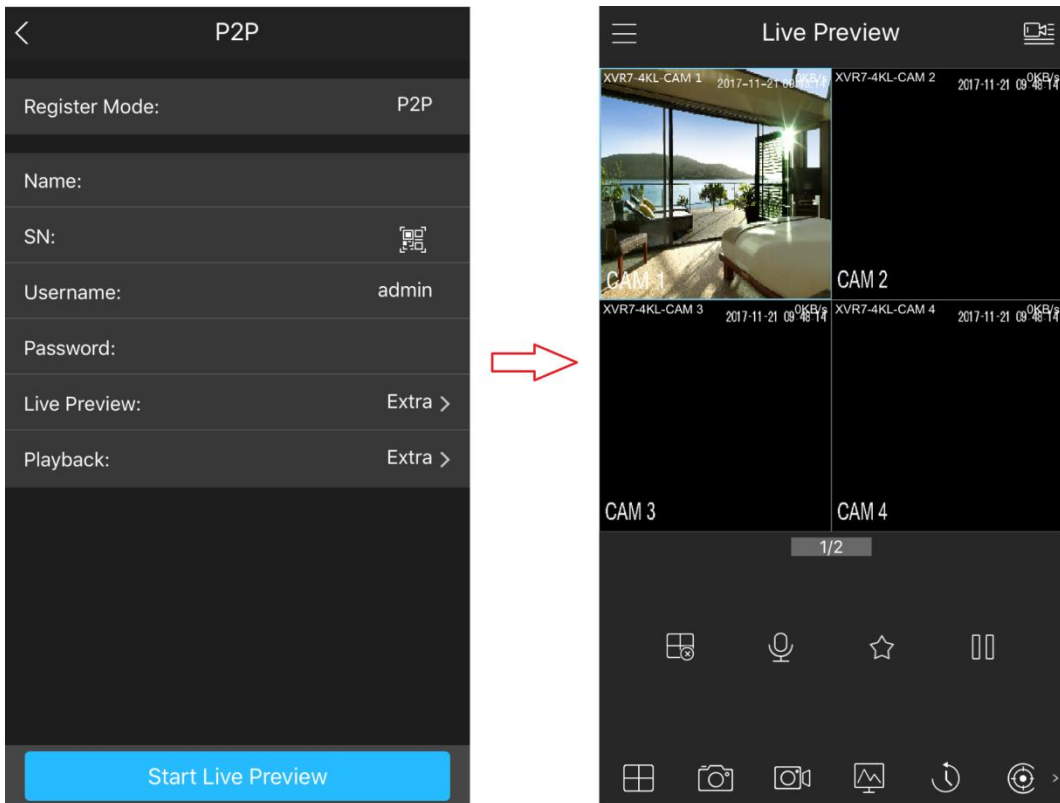

3.7 Cerrar sesión

En la parte superior derecha de la interfaz del menú principal o en cualquier interfaz después de haber ingresado

Menú, haga clic en .

- Seleccione **Cerrar sesión**, cerrará la sesión del DVR.
- Seleccione **Reiniciar**, el DVR se reiniciará. Seleccione **Apagar**, el
- DVR se apagará.

También puede presionar el botón de encendido del DVR para apagarlo.

4 Inicio de sesión web

Abra el navegador, ingrese la dirección IP del DVR y luego presione **Entrar**. Se muestra el cuadro de diálogo. Vea la Figura 4-1. Introduzca correctamente el nombre de usuario y la contraseña para iniciar sesión en la web. Para obtener más detalles, consulte *Manual de usuario*.

Figura 4-1 Inicio de sesión

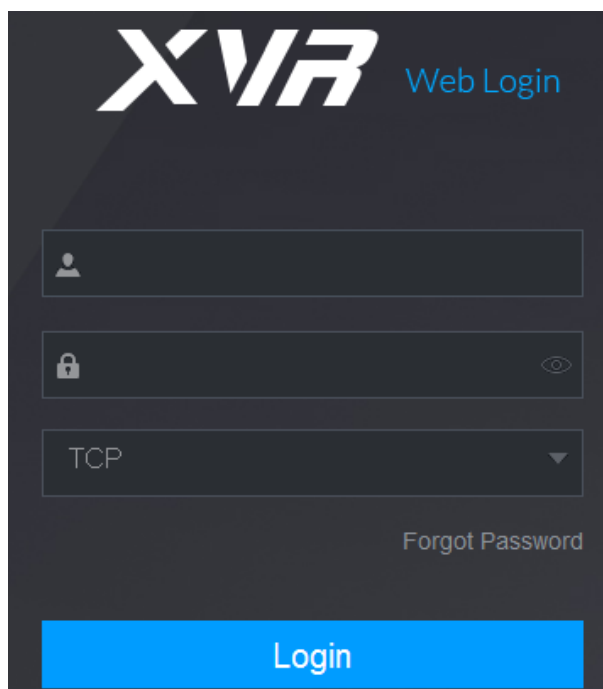

NOTE

- Se requiere la inicialización del dispositivo en el primer inicio de sesión. La cuenta de administrador predeterminada es **administración**. La contraseña es la que se configuró durante la inicialización de la configuración. Para proteger su cuenta, se recomienda mantener la contraseña correctamente y cambiarla periódicamente.
- Puede seleccionar el tipo de protocolo como **TCP**, **UDP**, o **MULTICAST** dependiendo de la estructura de la red. El valor predeterminado es **TCP**.
- Si olvidó la contraseña, haga clic en **Se te olvidó tu contraseña** para restablecer la contraseña. Al entrar en el **En Vivo** interfaz por primera vez, siga las instrucciones en pantalla "¡Instale los complementos primero!" para instalar los complementos.